



**PRESS  STEEL®**  
NEW ENGINEERING TECHNOLOGIES

**НОВЫЕ ИНЖЕНЕРНЫЕ ТЕХНОЛОГИИ**

**PRESS  STEEL<sup>®</sup>**

NEW ENGINEERING TECHNOLOGIES

**PRESS  STEEL<sup>®</sup>**

NEW ENGINEERING TECHNOLOGIES



**PRESS STEEL®**  
NEW ENGINEERING TECHNOLOGIES

**НОВЫЕ ИНЖЕНЕРНЫЕ ТЕХНОЛОГИИ**





## ■ НИТ «Новые Инженерные Технологии» пуклёвочный инструмент мирового класса

Компания **«НИТ»** (от англ. New engineering technologies) – работает на рынке 14 лет, сохраняя статус уникального проекта в своей отрасли. Основное направление деятельности – внедрение передовых разработок в российское производство.

**NEW ENGINEERING TECHNOLOGIES** успешно развивает инженерно-техническое направление. Собрав команду профессионалов, имеющих опыт разработки продуктов 14 лет, компания успешно зарекомендовала себя на рынке строительного и транспортного оборудования. Все изобретения компании запатентованы и защищены законодательством РФ. За плечами специалистов **NEW ENGINEERING TECHNOLOGIES** – ряд успешных проектов различной сложности.

Один из них, проект **PRESS-STEEL®** – это высокое качество работ по формированию **«пресс-заклёпки»** (заклёпка, пукля, холодная сварка, клинч-соединение), являющейся надёжным неразъёмным соединением, отвечающее мировым стандартам. Данный вид соединения формируется с помощью пуклёвочного инструмента, который создаёт неразъёмное соединение листовых материалов с помощью пластической деформации. Важным преимуществом данного типа соединения является возможность соединять между собой разные типы металлов: при этом не нарушается декоративный слой покрытия, отсутствуют продукты горения, затраты на электроэнергию снижаются в 10–20 раз.

Сегодня наибольшую популярность данный вид соединения получил в вентиляционной промышленности. С таким же успехом он применяется в строительной отрасли, автомобильной и электротехнической промышленности, при сборке бытовой техники, в судостроении, вагоностроении, т. е. везде, где используется технология соединения листового металла.

Компанией **«Новые Инженерные Технологии»** создано своё конструкторское бюро, сотрудники которого используют продвинутые конструкторские 3D-программы для проектирования своих изобретений. Опыт наших конструкторов и подобная компьютеризация дают максимальный результат в области применения материалов, конструкций и технологий изготовления. Это позволяет компании производить готовые решения для различных отраслей в короткие сроки.

Цель компании – создание продуктов, которые максимально оптимизируют процесс производства. Специалисты **«НИТ»** в курсе последних тенденций в мире технологий и ориентированы только на новаторский подход в своих областях деятельности.

## Технология PRESS-STEEL®

1. Листы металла помещаются между пуансоном и матрицей.
2. Пуансон с силой давит на металл, вдавливая его в матрицу.
3. Нижний лист, упираясь в матрицу, начинает «растекаться» в стороны под давлением, образуя прочное соединение с верхним листом за счёт геометрического замыкания.
4. Пуансон поднимается, давление ослабевает.
5. Листы надёжно соединены и готовы к использованию.

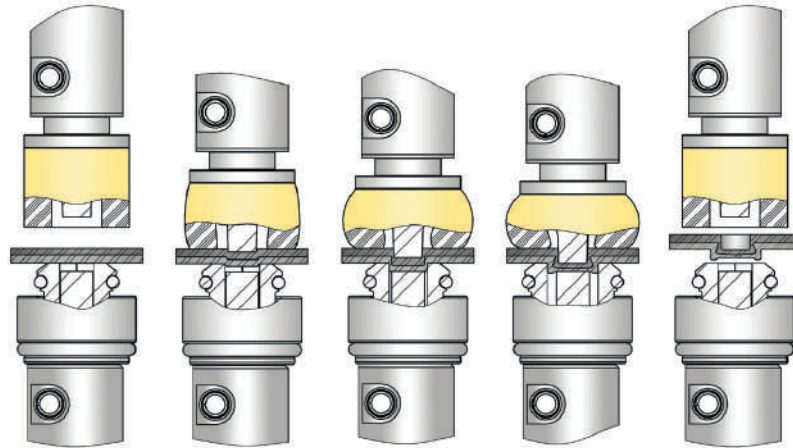

## В чём преимущества PRESS-STEEL® ?

- **Быстрота:** занимает доли секунды (от 0,3 сек.);
- **Простота:** не требует специальных навыков или сложного оборудования;
- **Универсальность:** подходит для соединения стали, нержавеющей стали, алюминия и др. металлов;
- **Адаптивность:** инструмент **PRESS-STEEL®** легко интегрируется в различные прессы, станки и роботы. Можно создавать как одиночные соединения, так и множественные точки крепления;
- **Экономичность:** не требует дополнительных соединительных элементов (заклёпок), что сокращает расходы и уменьшает количество отходов;
- **Экологичность:** клинчинг не создаёт искр, что исключает риск возгорания, а также не выделяет дым или вредные газы. Клинчинг требует меньше энергии, чем сварка, что делает его энергоэффективным и экологичным.

Клинчинг **PRESS-STEEL®** – это быстрое, экономичное и экологичное решение для создания прочных и надёжных соединений металлических деталей.

## Материалы для клинчинга

- Низкоуглеродистые и микролегированные стали;
- Оцинкованная, органически окрашенная и предварительно окрашенная сталь;
- Нержавеющие стали;
- Лёгкие материалы, такие как пластичные алюминиевые сплавы.

Также можно соединить разные комбинации материалов, например, сталь с алюминием.

## Что значит надёжное соединение PRESS-STEEL®

Получаемая **«пресс-заклёпка»** (заклёпка, пукля, холодная спайка, клинч-соединение) является надёжным неразъёмным соединением сопрягаемых между собой металлических листов или профилей под давлением. Процесс формирования происходит путём **холодной штамповки** материалов с образованием геометрического замыкания за один рабочий цикл пуансона.

Соединение может быть как двухслойным, так и многослойным. При этом можно соединять между собой детали из нержавеющей стали и обычной, алюминия и др. цветных металлов. Преимуществом также можно считать отсутствие повреждения отделки поверхности деталей, имеющих окраску или покрытие.



## Какие преимущества даёт соединение PRESS-STEEL®?

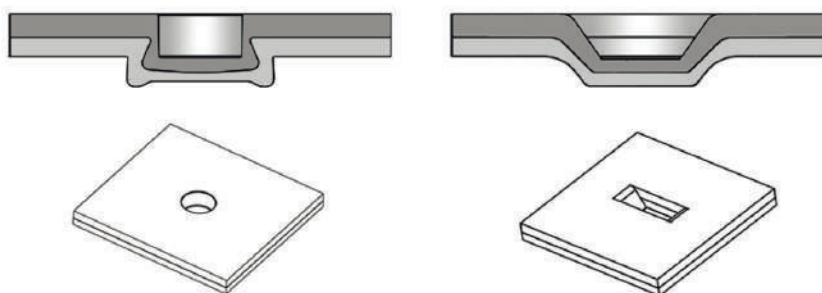

- Соединение имеет высокие прочностные характеристики;
- Формирование «пресс-заклёпки» происходит **мгновенно**;
- Отсутствие ограничений по количеству слоёв соединяемого материала;
- Возможность соединения заготовок из **разных сталей** и сплавов;
- Отсутствие дополнительных крепёжных элементов;
- Отсутствие нарушения поверхности из-за нагрева, **стойкость к коррозии** не нарушается;
- Точка соединения прямоугольного сечения отлично подходит для сталей с повышенной твёрдостью, нержавеющей сталей;
- На выходе продукция **отличного качества**.

## Технология проникающих заклёпок PRESS-STEEL®

**Технология проникающих заклёпок** предназначена для прочного механического соединения листовых материалов без предварительного сверления. В процессе используется полая заклёпка, которая пробивает верхний слой материала и формирует подрез в нижнем слое, создавая прочное соединение. Эта технология идеально подходит для соединения различных материалов, включая металл, алюминий, пластик и др.

### Этапы соединения:

1. **Позиционирование** – материалы фиксируются в нужном положении под инструментом.
2. **Прижим** – устройство прижимает материалы для стабилизации перед процессом заклёпки.
3. **Проникновение** – полая заклёпка пробивает верхний слой материала.
4. **Штамповка** – заклёпка начинает формировать подрез в нижнем слое материала.
5. **Формирование** – происходит окончательное формирование заклёпки, что создаёт надёжное механическое соединение.
6. **Фиксация** – заклёпка фиксируется, образуя прочное и долговечное соединение.

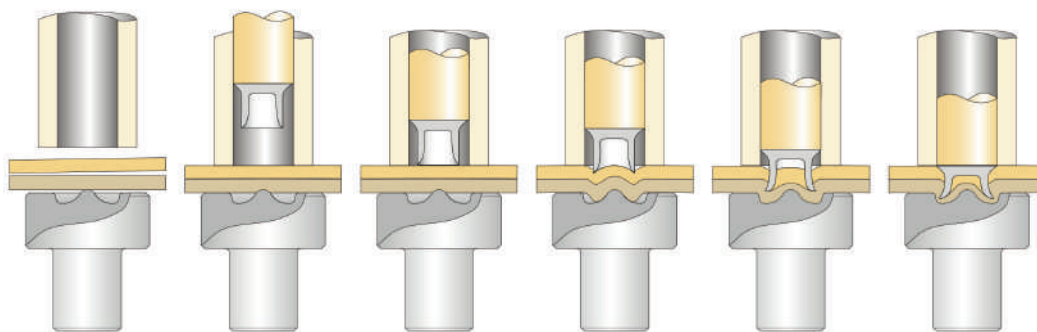

### В чём преимущества PRESS-STEEL®?

- **Без сверления:** нет необходимости в предварительной подготовке отверстий, что экономит время;
- **Высокая прочность:** соединения обладают динамической и статической прочностью;
- **Универсальность:** подходит для стали, алюминия, пластика и их сочетаний;
- **Многослойное соединение:** возможность соединения более двух слоёв материалов;
- **Водонепроницаемость и герметичность:** защита от воды и воздуха;
- **Экологичность и безопасность:** отсутствие искр, шума, выбросов;
- **Автоматизация:** интеграция в автоматизированные линии;
- **Гибридные соединения:** сочетание с клеевыми соединениями;
- **Повышенная точность:** повторяемость процесса.

## Разработка индивидуального оборудования для автоматизации процессов производств

### АВТОМАТИЗАЦИЯ ПРОИЗВОДСТВА ПОД КЛЮЧ: повышаем эффективность вашего бизнеса

Компания «**НОВЫЕ ИНЖЕНЕРНЫЕ ТЕХНОЛОГИИ**» разрабатывает и внедряет индивидуальные решения для автоматизации и оптимизации производственных процессов.

Мы создаём оборудование, которое помогает нашим клиентам увеличить производительность, снизить затраты и улучшить качество продукции.

#### Почему выбирают нас?

- **Индивидуальный подход:** мы учитываем специфику вашего производства и предлагаем решения, которые точно соответствуют вашим задачам;
- **Собственное конструкторское бюро:** быстрая разработка и внедрение проектов, защита интеллектуальной собственности и высокое качество продукции;
- **Комплексный сервис:** от проектирования до технического обслуживания – мы сопровождаем вас на всех этапах.

#### Наши решения:

- Автоматизация производственных процессов;
- Разработка и производство оборудования под заказ;
- Автоматические линии для различных отраслей;
- Внедрение технологий **PRESS-STEEL®**;
- Техническое и сервисное обслуживание.

#### Автоматические линии для вашей отрасли

- **Металлообработка:** линии для резки, сварки, гибки и сборки металлических изделий;
- **Строительство:** линии для изготовления кирпичей, блоков, панелей и других материалов;
- **Автомобилестроение:** линии для сборки деталей и узлов автомобилей;
- **Фармацевтика:** линии для фасовки и упаковки лекарственных препаратов;
- **Пищевая промышленность:** линии для упаковки, сортировки и обработки продуктов.

#### Что вы получите, используя наши решения?

- **Рост производительности:** увеличение объёмов выпуска продукции без дополнительного персонала;
- **Снижение затрат:** минимизация ручного труда и оптимизация процессов;
- **Стабильное качество:** высокая точность и повторяемость производственных операций;
- **Комфортные условия труда:** снижение нагрузки на сотрудников за счёт автоматизации.

## ■ АВТОМАТИЧЕСКАЯ ЛИНИЯ PRESS-STEEL® ALKF 4545-4532-8888

Автоматическая линия для прямоугольных воздуховодов **PRESS-STEEL® ALKF 4545-4532-8888** – современное решение для автоматизации производства вентиляционных систем. Линия предназначена для крепления фланцев на воздуховоды прямоугольного сечения размером от 200×200 мм до 1200×1200 мм и длиной от 1250 мм до 1500 мм.

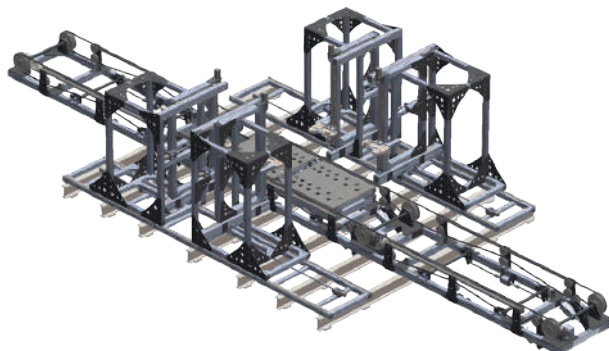

### Ключевые преимущества:

- **Рекордная скорость работы:** обработка одного воздуховода до 36 сек. даже при максимальных размерах;
- **Минимизация затрат на персонал:** для управления линией требуется 1 оператор вместо 4 рабочих в ручном режиме;
- **Безупречное качество:** Точность соединений исключает брак и повышает эстетику готовых изделий;
- **Круглосуточная эксплуатация:** Возможность непрерывной работы ускоряет окупаемость оборудования;
- **Безопасность и экологичность:** Отсутствие искровых разрядов, дыма и низкий уровень шума улучшают условия труда;
- **Масштабируемость:** Установка дополнительных рабочих головок (до 32 единиц) для увеличения производительности;
- **Автоматизация контроля:** Встроенная система проверки качества после каждого цикла.

**PRESS-STEEL® ALKF 4545-4532-8888** – это инвестиция в рост вашего предприятия, где каждый элемент направлен на снижение издержек и повышение конкурентоспособности.

## ■ АВТОМАТИЧЕСКАЯ ЛИНИЯ ПРОИЗВОДСТВА КАРМАННЫХ ФИЛЬТРОВ PRESS-STEEL®

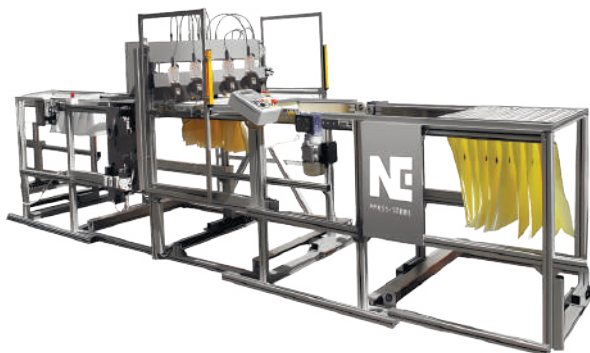

Автоматическая линия производства карманных фильтров **PRESS-STEEL®** – идеальное решение для предприятий, стремящихся увеличить выпуск фильтрующих элементов без потери качества. Линия готова к работе сразу после подключения к пневмосети (6 бар) и электросети (380 В).

### Ключевые преимущества:

- **Высокая скорость работы:** цикл обработки одного кармана 5 сек.;
- **Повышенная производительность:** до 500 000 карманных фильтров в год;
- **Безупречное качество:** точность соединений **PRESS-STEEL®** исключает брак и повышает эстетику готовых изделий;
- **Идеальное соединение:** идентичность каждого соединения гарантирует герметичность и долговечность;
- **Интеграция:** совместимость с существующими производственными линиями.

## ПНЕВМАТИЧЕСКИЙ ПУКЛЁВОЧНЫЙ ИНСТРУМЕНТ PRESS-STEEL® RI 3579



### Флагман продаж

**Доказал свою эффективность в производстве вентиляционных систем и уверенно заменяет зарубежные аналоги.**

- Высокая производительность: 0,5 сек/соединение.
- Долгий срок службы за счёт простой конструкции и применения инструментальных сталей.
- Откидная «С»-рама позволяет легко устанавливать пресс в нужном месте присоединяемой «шин-рейки» (фланца). Привод «С»-рамы пневматический и управляется клавишей.
- Встроенный регулировочный винт обеспечивает быструю настройку рабочего хода для соединения различных материалов.
- Пуансон и матрица выполнены из прочной легированной стали.
- Быстрая смена пуансона и матрицы.
- Тихая работа, отсутствие искр и дыма.
- Расход энергии только в момент создания соединения.
- Подходит для возведения облегчённых конструкций и сборных домов из стальных профилей.

Пневматический пресс **PRESS-STEEL® RI 3579** создан для надёжного заклёпочного соединения методом пластической деформации без дополнительных элементов. Инструмент оснащён пневмомеханическим усилителем (35 кН), что делает его универсальным для малых и крупных предприятий, включая пожароопасные среды.

- Для подключения используется быстроразъёмное соединение высокого давления.
- Регулировка рабочего хода позволяет адаптировать инструмент под разные материалы.
- Откидная «С»-рама упрощает позиционирование на фланцевой шине (допустимая высота – 40 мм).

**Кратчайшие сроки окупаемости** за счёт минимальных расходов на эксплуатацию и отсутствия крепежа.





■ Пневматический пуклёвочный инструмент **PRESS-STEEL® RI 3579** с поворотным кольцом для удобного позиционирования

## ПНЕВМАТИЧЕСКИЙ ПУКЛЁВОЧНЫЙ ИНСТРУМЕНТ PRESS-STEEL® RGI-Z25 С ПНЕВМОГИДРОУСИЛИТЕЛЕМ PRESS-STEEL® PGU 100-200



Скоро в продаже

- Высокая производительность от 0,6 сек./соединение;
- Долгий срок службы за счёт простой конструкции и применения инструментальных сталей;
- Универсален, подходит для любой толщины соединяемых листов, в том числе для соединения узких элементов конструкции;
- Быстрая и лёгкая смена пуансона и матрицы;
- Тихая работа инструмента, отсутствует искровой разряд и дым;
- Расход «энергии» только в момент создания соединения, в отличие от электрических инструментов.

**PRESS-STEEL® RGI-Z25** с пневмогидроусилителем **PRESS-STEEL® PGU 100-200** – лёгкий, компактный, тихий и высокопроизводительный инструмент. Разработан для соединения листового металла методом перфорирования – создания «П»-образной кромки за счёт разрезания материала с трёх сторон, которая складывается с обратной стороны листа. Такой способ соединения является отличной альтернативой точечной сварке или заклёпке.

Рекомендован в производстве вентиляционного, отопительного, фильтрационного, холодильного оборудования, бытовой технике и др. Небольшие габариты инструмента в сочетании с компактной оснасткой позволяют работать в труднодоступных участках, в т. ч. соединять между собой отбортовки (загибы) шириной всего 13 мм.

- Для подключения используется быстроразъёмное соединение высокого давления.
- Регулировка рабочего хода позволяет адаптировать инструмент под разные материалы.
- Откидная «С»-рама упрощает позиционирование на фланцевой шине (допустимая высота – 40 мм).

## ПНЕВМАТИЧЕСКИЙ ПУКЛЁВОЧНЫЙ ИНСТРУМЕНТ PRESS-STEEL® RPI 7008-21



- Высокая производительность от 0,3 сек./соединение;
- Долгий срок службы за счёт простой конструкции и применения инструментальных сталей;
- «С»-рама позволяет легко устанавливать пресс в нужном месте соединяемых элементов изделия;
- Встроенный регулировочный винт обеспечивает быструю настройку рабочего хода, что позволяет одним и тем же инструментом соединять различные варианты материалов;
- Пуансон и матрица выполнены из прочной легированной стали;
- Быстрая и лёгкая смена пуансона и матрицы.
- Тихая работа инструмента, отсутствует искровой разряд и дым;
- Расход «энергии» только в момент создани соединения, в отличие от электрических инструментов.

Пуклёвочный пресс **PRESS-STEEL® RPI 7008-21** создан для сборки вентиляционных и карманных фильтров, корпусов шумоглушителей и др. изделий из листового металла, путём создания заклёпочного соединения, формирующегося за счёт сдавливания материала и его пластической деформации с полноценным геометрическим замыканием.

## ПНЕВМАТИЧЕСКИЙ ПУКЛЁВОЧНЫЙ ИНСТРУМЕНТ PRESS-STEEL® RPI 8034-38G

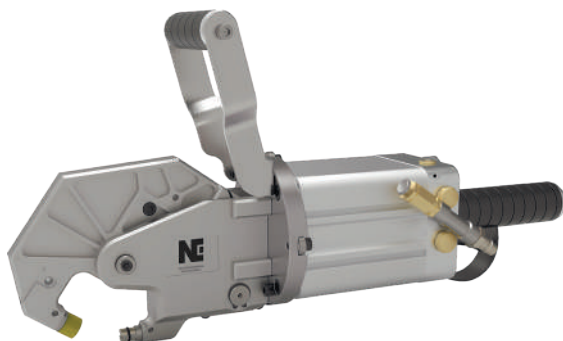

- Универсальная G-рама с раскрытием 34 мм и вылетом 38 мм для работы в любых положениях, включая труднодоступные зоны. Откидной механизм с пневмоприводом обеспечивает доступ к выступающим элементам до 38 мм.;
- Мощный усилитель 35 кН создаёт прочное соединение за 0,5 сек. Регулировка силы расклёпа позволяет адаптировать инструмент под разные материалы и толщины;
- Износостойкая конструкция: пуансон и матрица из легированной стали выдерживают интенсивные нагрузки, а быстрая замена компонентов сокращает простой;
- Безопасность и экономия: отсутствие искр, дыма и низкий шум. Потребляет энергию только в момент работы, что идеально для пожароопасных сред и снижает затраты.

Пневматический пуклёвочный инструмент **PRESS-STEEL® RPI 8034-38G** – это усовершенствованная версия популярной модели **RPI 7008-21**, специально разработанная для работы в условиях ограниченного пространства благодаря новой G-образной раме. Инструмент предназначен для создания прочных пуклёвочных соединений без использования дополнительных крепёжных элементов (заклёпок), что обеспечивается за счет сдавливания материала и его пластической деформации.

## ПНЕВМАТИЧЕСКИЙ ПУКЛЁВОЧНЫЙ ИНСТРУМЕНТ PRESS-STEEL® RS 15-20

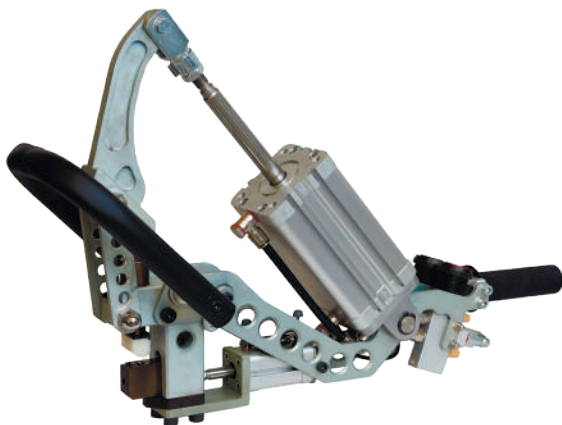

- Исключение дыма, искрового разряда и шума;
- Высокая скорость производства;
- Регулятор рабочего хода пуансона даёт возможность выбрать необходимую форму заклёвочного соединения;
- Передвижная консоль матрицы с пневмоприводом обеспечивает необходимое расстояние для беспрепятственного позиционирования инструмента в нужной точке фланца – оператору достаточно нажать на кнопку управления консоли;
- Для начала работы достаточно подсоединить инструмент **PRESS-STEEL RS® 15-20** к магистрали сжатого воздуха, используя быстроразъёмное соединение.

Пуклёвочный пресс **PRESS-STEEL® RS 15-20** создан для надёжного закрепления фланца (шин-рейки) на вентиляционном коробе путём создания заклёвочного соединения, формирующегося за счёт сдавливания материала и его пластической деформации. Пресс **RS 15-20** имеет эксцентриковый усилитель, оснащённый пневматическим приводом. На прессе **RS 15-20** предусмотрены разные степени регулировок, что позволяет чётко настроить нужный уровень и глубину заклёвочного соединения.

**Кратчайшие сроки окупаемости** за счёт минимальных расходов на эксплуатацию, техническое обслуживание и отсутствия дополнительных крепёжных элементов.

## ПНЕВМОГИДРАВЛИЧЕСКИЙ ПУКЛЁВОЧНЫЙ ИНСТРУМЕНТ PRESS-STEEL® RGI 3510-35 С ПНЕВМОГИДРОУСИЛИТЕЛЕМ PGU 100-200



- Минимальные габариты и манёвренность;
- Скоростной: формирование «пресс-заклёпки» происходит за 0,6 - 1,2 сек.;
- Соединение сохраняет целостность защитного покрытия;
- Пневмогидравлический привод гарантирует высокую надёжность;
- Доступны круглая и прямоугольная формы заклёпочного соединения;
- Отсутствие дыма и искр;
- Российское производство позволяет упростить обслуживание и снизить затраты на расходные материалы и эксплуатацию инструмента.

Компактный пуклёвочный инструмент **RGI 3510-35** предназначен для соединения металлических листов и является альтернативой точечной сварке, особенно если важно сохранить целостность покрытия.

Минимальные габариты инструмента в сочетании с компактной оснасткой позволяют работать в труднодоступных участках, при этом соединение отбортовки (загибов) может быть от 10 мм.

С помощью «С»-клещевого захвата можно с лёгкостью работать с узкими деталями.

Высокопрочное и неразъёмное соединение можно легко и быстро повторить за счёт компактного формирующего инструмента (пуансон/матрица) и высокого усилия рабочего хода 35 кН.

Перенастройка под разную толщину материала выполняется встроенной регулировочной гайкой — процесс занимает до 5 минут, сохраняя гибкость в производственных задачах.

## ПНЕВМОГИДРАВЛИЧЕСКИЙ ПУКЛЁВОЧНЫЙ ИНСТРУМЕНТ PRESS-STEEL® RGI 3510-35G С ПНЕВМОГИДРОУСИЛИТЕЛЕМ PGU 100-200



- Минимальные габариты и высокая манёвренность;
- Быстрое формирование «пресс-заклёпки» за 0,9 - 1,6 сек.;
- Соединение сохраняет целостность защитного покрытия;
- Пневмогидравлический привод гарантирует высокую надёжность;
- Доступны круглая и прямоугольная формы заклёпочного соединения;
- Отсутствие дыма и искр;
- Российское производство позволяет упростить обслуживание и снизить затраты на расходные материалы и эксплуатацию инструмента.

Модификация **RGI 3510-35G** – это компактный пуклёвочный инструмент для неразъёмного соединения металлических листов. Адаптирован для использования с автоматизированными системами: устанавливается на роботизированные комплексы, линейные приводы, и др. Для горизонтального монтажа предусмотрено поворотное кольцо (360°), расширяющее возможности позиционирования в разных плоскостях.

Как и базовая версия, инструмент регулируется под толщину материала за счёт встроенной регулировочной гайки, а усилие 35 кН гарантирует стабильность и скорость для каждого соединения.



**ПНЕВМОГИДРАВЛИЧЕСКИЙ ПУКЛЁВОЧНЫЙ ИНСТРУМЕНТ  
PRESS-STEEL® RGI 4560-90 С ПНЕВМОГИДРОУСИЛИТЕЛЕМ PGU 160-150**

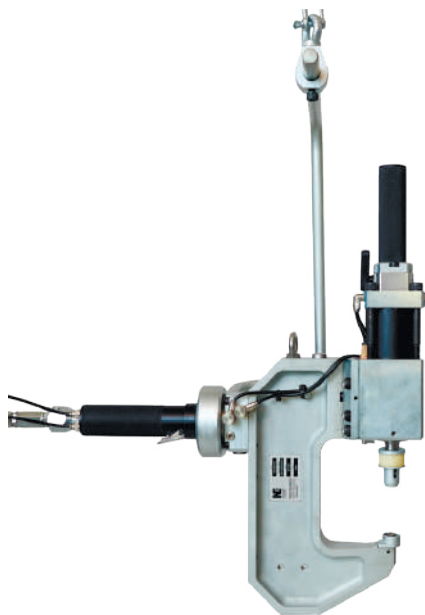

- Высокая производительность от 0,8 сек/соединение;
- Соединение сохраняет целостность защитного покрытия;
- Пневмогидравлический инструмент гарантирует высокую надёжность;
- Доступна круглая и прямоугольная форма заклёпочного соединения;
- Отсутствие дыма и искр, эстетика;
- Кнопка рабочего хода срабатывает только при расстоянии 8 мм между рабочими инструментами (пуансоном и матрицей), что обеспечивает высокую безопасность;
- Российское производство позволяет упростить обслуживание и снизить затраты на расходные материалы и эксплуатацию инструмента.

Модель **RGI 4560-90** предназначена для соединения металлических профилей: высотой от 100 мм, полка до 50 мм, отгибом до 12 мм. Суммарная толщина соединяемых металлических листов – до 4 мм.

**ГИДРАВЛИЧЕСКИЙ ПУКЛЁВОЧНЫЙ ИНСТРУМЕНТ  
PRESS-STEEL® RGI 5035-290 С ПНЕВМОГИДРОУСИЛИТЕЛЕМ PGU 160-150**



- Высокая производительность от 0,8 сек/соединение;
- «С»-рама позволяет легко устанавливать пресс в нужном месте соединяемых элементов изделия;
- Встроенная регулировочная гайка обеспечивает быструю настройку рабочего хода, что позволяет одним и тем же инструментом соединять различные варианты материалов;
- Пуансон и матрица имеют возможность заточки, что позволяет повторно использовать их после износа.
- Тихая работа инструмента, отсутствует искровой разряд и дым;
- Расход «энергии» только в момент создания соединения в отличие от электрических инструментов;
- Большой вылет обеспечивает возможность крепления элемента на удалённом расстоянии от края заготовки до 290 мм.;
- Функция предварительного хода с ручным приводом обеспечивает проход инструмента через выступающие края, что позволяет беспрепятственно устанавливать пресс в нужном месте создания пукли.

Модель **RGI 5035-290** в комплектации с **PGU 160-150** (пневмогидроусилитель) – надёжный, мощный и эргономичный инструмент, предназначенный для создания неразъёмных соединений металлических листов суммарной толщиной до 4 мм методом клинчинга.

Зарекомендовал себя на предприятиях вентиляционной промышленности, в производстве бытовой техники, металлообработки, автомобилестроения и строительства.



## СТАЦИОНАРНЫЙ ПНЕВМОГИДРАВЛИЧЕСКИЙ ПРЕСС PRESS-STEEL® SPP 45110-400

- Высокая производительность от 0,8 сек/соединение;
- Большой вылет «С»-рамы 400 мм.;
- Свободный ход штока рабочей головки 104 мм облегчает позиционирование заготовки на прессе;
- Возможность соединять различные варианты материалов и создавать необходимую форму клинчатого соединения благодаря встроенной регулировочной гайке;
- Отсутствие дыма, искрового разряда, шума – высокая экология на производстве;
- Разделённое управление свободным и рабочим ходом штока позволяет создавать множество соединительных точек без полного раскрытия рабочей головки, при этом обеспечивая безопасность, срабатывание рабочего хода;
- Зарекомендовавшие себя конструкции, российское производство обеспечивают высокую надёжность и минимальную стоимость обслуживания.



Стационарный пресс отлично подходит для предприятий, специализирующихся на изготовлении систем вентиляции, рекламной продукции, дорожных знаков и др. изделий из листового материала.

■ РУЧНОЙ ПУКЛЁВОЧНЫЙ ИНСТРУМЕНТ **PRESS-STEEL® RL 528**

- Создание полноценного соединения с геометрическим замыканием;
- Лёгкое давление оператором на рукоятки благодаря мощному кривошипному усилителю;
- Не нужны источники питания – можно работать прямо на объектах;
- Долгий срок службы за счёт простой и надёжной конструкции с применением инструментальных термически обработанных сталей;
- Возможность настройки силы крутящего момента, уровня просечения и расклёпа за счёт регулировки матрицы по трём осям координат;
- Пуансон и матрица выполнены из прочной легированной закалённой стали;
- Быстрая и лёгкая смена пуансона и матрицы;
- Лёгкое позиционирование без наклона пресса: достаточно поднять рабочую рукоятку на 90 градусов (ширина допускается 30 мм);
- Безопасная работа на пожароопасных предприятиях и объектах: отсутствует искровой разряд и дым (экологичный).
- Устойчив к влажной среде – имеет гальваническое покрытие никель.

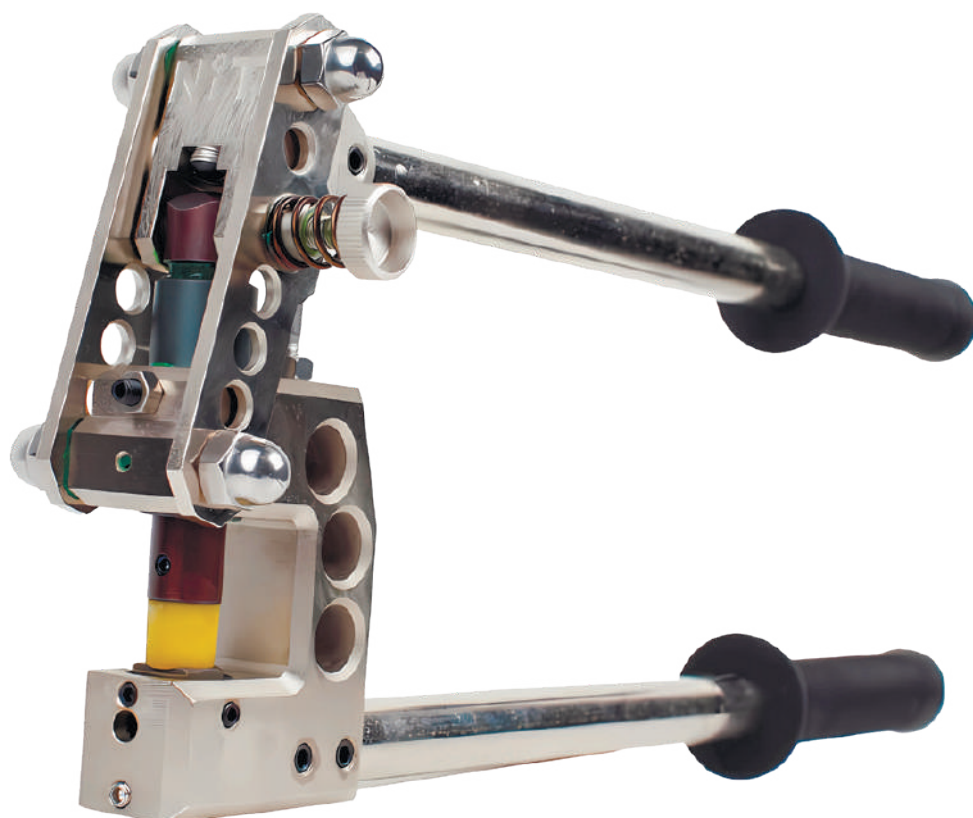

Пуклёвочный инструмент **PRESS-STEEL® RL 528** создан для закрепления фланца (шин-рейки) на вентиляционном коробе путём создания полноценного заклёпочного соединения, формирующегося за счёт сдавливания материала и его пластической деформации.

Отлично зарекомендовал себя на малых и средних предприятиях, специализирующихся на выпуске вентиляционных систем, изготовлении воздуховодов прямоугольного сечения, шумоглушителей, канальных вентиляторов, карманных фильтров, монтажа водосточных систем, соединения листового материала шинки и др.



## ПРЕСС ДЛЯ ПРОНИКАЮЩИХ ЗАКЛЁПОК PRESS-STEEL®



- **Высокопрочные соединения:** долговечность для различных материалов и толщин;
- **Универсальность:** сталь, алюминий, композиты;
- **Герметичность:** водо- и воздухопроницаемость;
- **Автоматизация:** интеграция в автоматические линии;
- **Минимальный шум и выбросы:** тихий и экологичный процесс;
- **Совместимость с клеями:** гибридные соединения.

Пресс для проникающих заклёпок **PRESS-STEEL®** – современный инструмент для механического соединения листового металла без сверления.

Обеспечивает прочное и герметичное соединение стали, алюминия, пластика. Процесс включает автоматическое пробивание верхнего слоя и формирование подреза в нижнем слое.

## ПРОНИКАЮЩИЕ ЗАКЛЁПКИ PRESS-STEEL



- **Высокая прочность:** заклёпки обеспечивают надёжное и долговечное соединение;
- **Отсутствие необходимости в предварительном сверлении:** экономия времени и упрощение производственного процесса;
- **Герметичность:** соединение водо- и воздухопроницаемое, что предотвращает коррозию и утечку;
- **Совместимость с различными материалами:** заклёпки подходят для соединения стали, алюминия, пластика, а также их комбинаций;
- **Экологичность:** отсутствие выбросов и шума во время процесса установки.



### Сферы применения:

- Автомобильная промышленность;
- Металлоконструкции;
- Производство дорожных знаков;
- Производство бытовой техники;
- Строительство и монтажные работы.

Высокопрочные полые заклёпки разработаны специально для использования в процессе соединения без предварительного сверления.

Эти заклёпки являются идеальным расходным материалом для использования с инструментами и прессами **PRESS-STEEL®**, обеспечивая высокую эффективность, прочность и долговечность соединений.

**РУЧНОЙ ГИДРАВЛИЧЕСКИЙ ПРОБИВНОЙ ПРЕСС PRESS-STEEL® RGPP 5010-60 С ПНЕВМОГИДРОУСИЛИТЕЛЕМ PGU 160-150**



- **Портативность:** инструмент компактен и легко переносится;
- **Мощность:** гидравлический привод обеспечивает высокую силу пробивки;
- **Удобство использования:** пневмогидравлический усилитель давления значительно снижает физические нагрузки на оператора;
- **Универсальность:** возможность пробивки отверстий разных размеров (диаметром до 8,5 мм);
- **Эффективность:** высокая скорость и точность пробивки отверстий.



Мощный портативный инструмент предназначен для пробивания металла толщиной до 5 мм. Универсальная рабочая головка на «С»-раме имеет уникальную функцию предварительного хода с малой силой.

**РУЧНОЙ ГИДРАВЛИЧЕСКИЙ ПРОБИВНОЙ ПРЕСС PRESS-STEEL® RGPP 4009-35 С ПНЕВМОГИДРОУСИЛИТЕЛЕМ PGU 100-200**



- **Высокая мощность:** позволяет пробивать отверстия в листовом металле толщиной до 5 мм;
- **Универсальность:** диапазон диаметров пробиваемых отверстий от 2 до 11 мм (в зависимости от толщины металла);
- **Компактность:** позволяет работать в труднодоступных местах;
- **Малое время цикла операции:** обеспечивает высокую производительность работы;
- **Безопасность:** предохранительная кнопка исключает случайные нажатия;
- **Удобство использования:** дополнительная рукоятка и регулировка хода пуансона обеспечивают удобную работу, снижая физические нагрузки на оператора.

Пресс **PRESS-STEEL® RGPP 4009-35** применяется в производстве и ремонте автомобилей, металлообработке, сантехническом оборудовании, строительстве, ремонте и обслуживании, изготовлении мебели и др.

## ПНЕВМАТИЧЕСКИЙ НАСТОЛЬНЫЙ ПРЕСС PRESS-STEEL® PNP 06-25

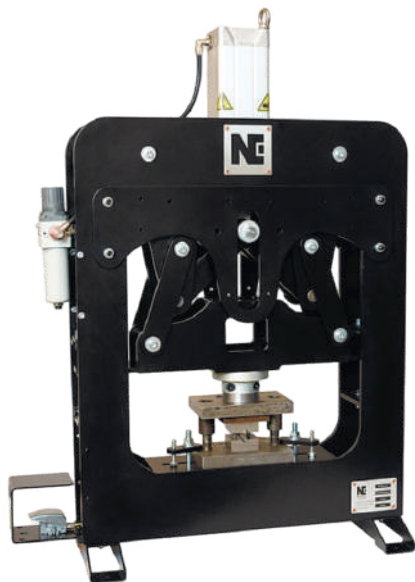

- Продолжительность цикла составляет 0,5 - 1,2 сек.;
- Тихая работа;
- Транспортабельный и компактный – экономит пространство на производстве;
- Надёжность за счёт пневмопривода и механического усилителя;
- Долгий срок службы пуансона и матрицы за счёт плавности хода;
- **Российское производство** позволяет упростить обслуживание и снизить затраты на расходные материалы и эксплуатацию инструмента.

Пневматический настольный пресс **PRESS-STEEL® PNP 06-25** создан для производственных работ с использованием различной оснастки путём плавного давления с усилием 65 кН. Отлично подходит для изготовления различных деталей методом холодной штамповки.

На пресс можно устанавливать различные виды штампов. В поставку пресса штампы не входят. Специалисты компании «Новые Инженерные Технологии» могут разработать и изготовить требуемую конфигурацию штампа под задачи заказчика.

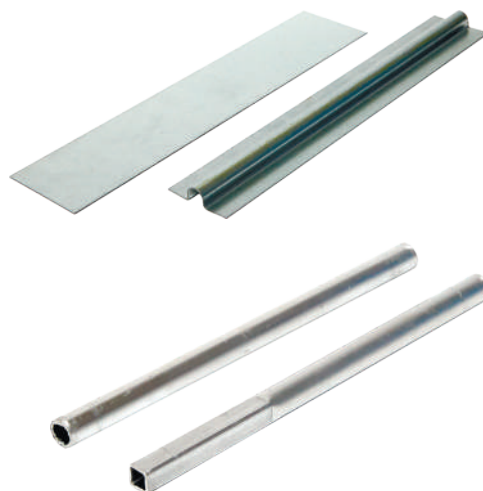

**PRESS-STEEL**

Model RGPP5010-60

№ RGPP5010600002

Developed by Iordanskiy R.L.

Assembled by Revushkin S.K.

[www.in-new.ru](http://www.in-new.ru)

12.2023

Made in Russia, Kostroma

## СТОЛ ПОДЪЁМНО-ПОВОРОТНЫЙ PRESS-STEEL® PPS 131308



- Столешница из полиэтилена высокой плотности исключает царапины на изделии;
- Поворотная столешница позволяет увеличить скорость работы оператора, исключая его перемещение вокруг изделия;
- Для растормаживания поворота столешницы достаточно нажать на пневматическую педаль;
- Регулировка по высоте позволяет обеспечить комфортную работу с изделием для операторов различного роста;
- Колеса с тормозным механизмом обеспечивают комфортное перемещение стола по производственной площадке, не прибегая к помощи дополнительной рабочей силы.

Надёжный с простой конструкцией подъёмно-поворотный стол предназначен для удобной работы с изделиями в различных видах деятельности. Поверхность столешницы может быть выполнена из различных материалов в зависимости от требуемых задач. В базовой комплектации регулировка подъёма и опускания столешницы осуществляется ручным приводом, путём вращения маховика. Опционально есть возможность установить электропривод.

Противоповоротная фиксация столешницы разблокируется с помощью нажатия на пневмопедаль. Педаль можно свободно перемещать в пределах 900 мм от центра основания стола.

## СТОЛ ДЛЯ СТАЦИОНАРНОГО ИСПОЛЬЗОВАНИЯ PRESS-STEEL® SSI 120100RI ДЛЯ РАБОТЫ С RI 3579



- Точность создания изделий по высоте за счёт фиксации инструмента относительно плоскости столешницы;
- Удобство работы с изделием за счёт простоты перемещения изделия на плоскости стола.
- Освобождение рук оператора за счёт использования пневматических педалей для управления инструментом;
- Регулировка стола по высоте для удобства работы оператора.
- Результат – эффективность работы оператора и эстетичный вид соединенных изделий.

Стол стационарного использования **SSI120100RI** предназначен для изготовления фасонных изделий систем вентиляции, закрепления фланцевой шины, производства стеллажных проливных ящиков и др. изделий.



Гидравлический пуклёвочный инструмент **PRESS-STEEL® RGI 5035-290**  
с пневмогидроусилителем **PGU 160-150**

## РАЗРАБОТКА МАТРИЦ И ПУАНСОНОВ

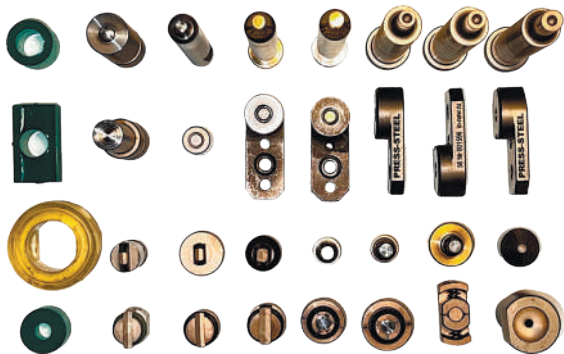

Мы разрабатываем и изготавливаем пуансоны и матрицы для различных заклёпочных инструментов, как ручных, так и стационарных. Если у вас есть подобные инструменты, в т. ч. произведённые за рубежом, и вы хотите перейти на более доступные расходники (пуансоны и матрицы), обращайтесь к нам.

## ВНЕДРЕНИЕ ТЕХНОЛОГИЙ PRESS-STEEL®



Мы внедряем технологии соединения **PRESS-STEEL®** в разные производственные процессы.

Даже если наш инструмент не подошел вам по каким-либо характеристикам, габаритным размерам и т. д., мы разработаем оборудование для решения ваших задач.

## ТЕХНИЧЕСКОЕ И СЕРВИСНОЕ ОБСЛУЖИВАНИЕ



Мы предоставляем техническое и сервисное обслуживание на все виды инструментов **PRESS-STEEL®**, приобретённых на территории России и СНГ.

Мы гарантируем надёжное качество и безупречную работу продукции **PRESS-STEEL®** в течение 12 месяцев при условии соблюдения технических требований, приведённых в руководстве по эксплуатации.

Техническое, сервисное и гарантийное обслуживание осуществляет наш сервисный центр.

## ТОКАРНАЯ ОБРАБОТКА, ИЗГОТОВЛЕНИЕ ДЕТАЛЕЙ И ИЗДЕЛИЙ



Мы предоставляем услуги токарной обработки ЧПУ на современном центре **Doosan Solutions Lynx 2105 LSYB** и принимаем заказы на изготовление серийных деталей.

Мы специализируемся на токарной обработке металлов по индивидуальным заказам.

Изготавливаем детали различной сложности, от простых цилиндров до сложных геометрических форм, в соответствии с предоставленной технической документацией.





Пневмогидравлический пуклёвочный инструмент **PRESS-STEEL® RGI 4560-90**  
с пневмогидроусилителем **PGU 160-150**

NE

NE



**PRESS & STEEL®**  
NEW ENGINEERING TECHNOLOGIES

02.2025

123060, г. Москва, ул. Берзарина, 36, оф. 225  
+7 (495) 155-85-28 [info@in-new.ru](mailto:info@in-new.ru) [www.in-new.ru](http://www.in-new.ru)

**НОВЫЕ ИНЖЕНЕРНЫЕ ТЕХНОЛОГИИ**